

SA Series

# MODEL HA-M

■대응 샹크 available shanks

HSK BT STT ST MT JT

■대응 기능 available functions

압축 compression 인장 tension 깊이 제어 depth control 레디얼 플로트 radial float 역전 self-reverse 클린트 coolant

- ◎ 동기 정밀도가 높은 CNC머신 대상
- ◎ 작고 컴팩트한 디자인
- 탭 콜렛의 신속한 교환
- ◎ For perfectly synchro CNC machines
- ◎ Short & compact design
- Quick-change of tap collets

■조합표 combination chart

추천 콜렛 P18 matching collets P18

HA206-M

TC206-M

※TC 콜렛은 동기 가공용이 아니기 때문에 설치할 수 없습니다.

※TC collets can't be attached because they're not used for synchro tapping.

model BT-HA-M (BT shank : ISO 7388-2, JIS B 6339)

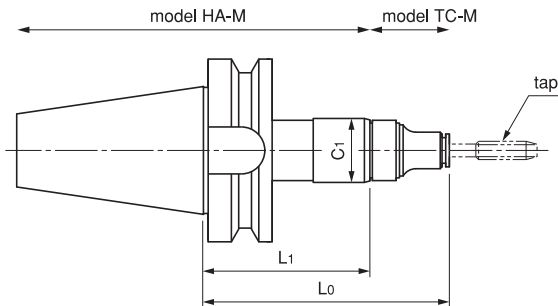

unit:mm

model	L0	L1	C1	capacity	weight (kg)
BT30-HA206-M	90.0	58.0	23	M2~M8	0.46
BT40-HA206-M	105.0	73.0	23	M2~M8	1.03
BT50-HA206-M	135.0	103.0	23	M2~M8	3.66



BT30-HA206-M + TC206-M