

HSK SKB型

シャンク

対応シャンク



対応機構



- ◎同期制御加工機専用
- ◎高速タッピングに最適
- ◎センタークーラントスルー給油対応
- ▲油穴付きタップをご使用下さい
- ◎短身により工作範囲が拡大

- 伸縮機構はついてません
- TCA-HP-SB型を使用の場合、高圧クーラント対応 (5MPaまで、ページA73参照)

製品特長のページA07もご覧ください。



YouTube
加工動画

■組み合わせ表

専用コレット

SKB 412	TCA 412
SKB1022	TCA1022

標準付属品



クランプスクリュー

※本体に付属しています
追加購入も可能です

別売オプション

TCA型コレット
ページ A72

※本体に付属していません
別途購入が必要です

HSK-SKB型

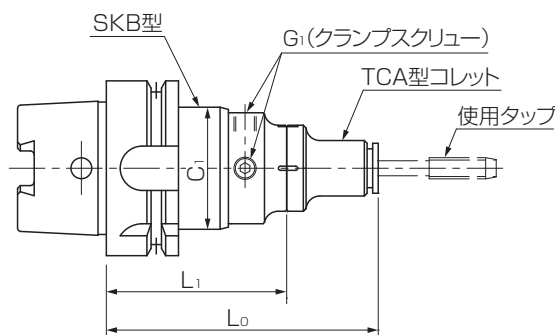

型式説明

HSK-A63-H-SKB 412

- ↑ タッピング能力範囲
- ↑ 型
- ↑ マニュアルクランプ穴付き
- ↑ シャンクの種類

型式	L0*	L1	C1	G1	能力範囲	本体重量(kg)
HSK-A 63-H-SKB 412	98	65	44	M 8 P1.0	M 2~M12	0.89
HSK-A 63-H-SKB1022	149	94	56	M10 P1.0	M10~M24	1.54
★HSK-A100-H-SKB 412	103	70	44	M 8 P1.0	M 2~M12	2.31
★HSK-A100-H-SKB1022	135	80	56	M10 P1.0	M10~M24	2.48

単位:mm

HSK-A63-H-SKB412
+
TCA412-S

- ※ ★印の付いた製品の在庫についてはお問合せ下さい。
- ※ HSKシャンクはマニュアルクランプ穴付が標準です。
- ※ クーラントパイプは可倒式です。
- ※ L0寸法は、TCA-S型装着時のものです。その他は(L1+H1)にて算出下さい。(ページA74参照)